

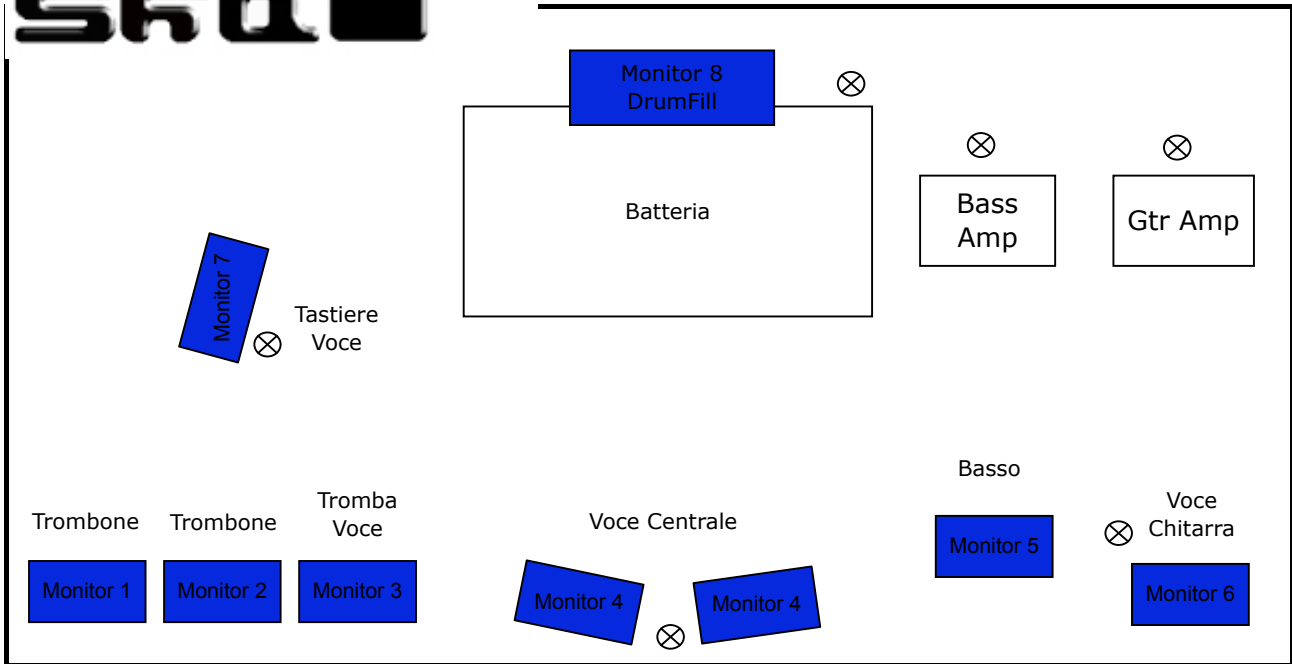

Monitor  
⊗ Prese Corrente



Channel List	Microfoni	Dinamiche
1 Kick out	Beta52 o Audix D6	Comp/gate dbx1066
2 Kick in	Sm91	Comp/gate dbx1066
3 Sd Top	Sm57 / Audix i5	Comp/gate dbx1066
4 Sd Bottom	Sm57 / Audix i5	Comp/gate dbx1066
5 Hit-Hat	RodeNT5 / AKG 451	
6 Tom	MD421 / Audix D4 / Sm57	Gate Drawner 201
7 Floor Tom	MD421 / Audix D4 / Sm57	Gate Drawner 201
8 O-H L	AKG414 / RodeNT5 / AKG451	
9 O-H R	AKG414 / RodeNT5 / AKG452	
10 Basso D.I.	D.I. Box	Comp dbx160A
11 Basso Mic.	AKGD112 / MD421	
12 Chitarra	Sm57 / e606	
13 Key Up L	D.I. Box	
14 Key Up R	D.I. Box	
15 Key Down L	D.I. Box	
16 Key Down R	D.I. Box	
17 Trombone L	Akg D112 / MD421	Comp BSS dpr404
18 Trombone C	Akg D112 / MD421	Comp BSS dpr404
19 Tromba R	Sm58	Comp BSS dpr404
20 Voce Tromba	Sm58	Comp BSS dpr404
21 Voce Centrale	Radio ULX Sm58 / Sm58	Comp BSS dpr402
22 Voce Chitarra	Sm58	Comp BSS dpr402
23 Voce Tastiere	Sm58	
24 Spare	Sm58	
25-26 Efx1 Reverb ST	Lexicon Pcm91/Yamaha Spx990	
27-28 Efx2 Delay ST	t.c.electronic D.Two/Yamaha Spx990	
29-30 iPod	2 D.I. Box (se necessario)	
31 Talkback palco	mic con interruttore	
32		

## FOH

Impianto audio di alta qualità adeguato a coprire le dimensioni della sala

Mixer audio professionale da 32 canali con inversione di fase nel canale, 2 eq semi-parametrici per canale, 4 aux post e almeno 4 BUS o VCA stereo.

n.1 Equalizzatore grafico stereo 31 bande (Klark Technic, BSS, XTA) in insert nel Master

n.11 canali di compressori di buona qualità possibilmente disposti in questo modo:

- n.1 dbx 160A 1 per basso FONDAMENTALE
- n.1 BSS dpr402 1°ch per Voce centrale FONDAMENTALE, 2°ch Vox gtr
- n.1 BSS dpr404 1°ch Trombone, 2°ch Trombone, 3°ch Tromba, 4°ch Vox tromba
- n.1 dbx 1066XL 1°ch Kick out, 2°ch Kick in
- n.1 dbx 1066XL 1°ch Snare top, 2°ch Snare bottom

n.2 canali di gate di buona qualità possibilmente disposti in questo modo:

- n.1 Drawner 201 1°ch Tom, 2°ch Floor Tom

Processori di dinamica tipo Behringer, Alto ecc. ecc. non verranno presi in considerazione.

n.1 Lexicon PCM90/91 o riverbero di buona qualità

n.1 Yamaha SPX990 o multieffetto con tape delay

Importantissimo: il mixer dovrà trovarsi centrale rispetto alle colonne del PA e ad una distanza adeguata.

## PALCO

Si richiede la presenza di un fonico per il palco

Mixer audio professionale da 24 canali con 8 Aux indipendenti

n. 8 monitor di buona qualità con potenza adeguata alle dimensioni del palco

n.1 DrumFill per la batteria

N.8 canali di equalizzatori grafici a 31 bande (BSS, Klark Technic, XTA)

Almeno un canale di compressione per la voce centrale

## LUCI

E' richiesta la presenza di un tecnico luci.

Non esiste un stage plot preciso per le luci. Solitamente il set preparato dal service risulta efficace. Sono graditi ACL e Par64 in controluce, PC1000W per il frontale, motorizzati per effettistica varia e almeno una macchina del fumo.

## Richieste aggiuntive

Un'area adibita per il merchandising con tavolo e presa di corrente

Un camerino per il cambio abito della band

Acqua solo naturale sul palco

## Contatti

Fonico  
Manager

3285723546 Omar  
3486011325 Pedro

fhomer\_@hotmail.com  
pedro@makeadream.it